

RS Q8

**The future waits.
You don't**

#PerformanceisanAttitude



RS Q8

**Set yourself
apart - far
apart**



The 4.0 liter V8 TFSI engine with 600 hp and a maximum torque of 800 Nm paired with the permanent quattro drive and the 8-speed tiptronic delivers pure dynamism in the Audi RS Q8.



The legendary quattro drive in the new Audi RS Q8 ensures agile responses and high driving stability. This is supported by sport adaptive air suspension with RS-characteristic tuning and all-wheel steering.



High performance



Torque

800 Nm

Up to

600 hp

0-100 km/h

3.8 secs

 Audi Sport

Thrills at the push of a button



True greatness you can see

Efficiency comes first with a 48V mild hybrid system cylinder on demand technology, which deactivates four cylinders at part load with low and medium engine speeds, can help save fuel.

Powerful & dynamic the design



Audi RSQ8

Becomes an unmistakable one-off

The sporty, dynamic design of the RS-specific bumper with radiator protective grille in honeycomb structure and the large air inlets in gloss black add impressive highlights to the front view.



Consistent throughout : The interior

See. Touch. Experience

The sleek instrument panel and the strong horizontal body line convey a generous sense of spaciousness. The broad, symmetrically styled centre console is a key design element, framed in matt carbon twill.





Black-Black-Express Red,
dashboard: Black-Black,
carpet: Black



Black-Black-Rock Gray,
dashboard: Black-Black,
carpet: Black



BYE-BYE Monotony

The sport seats in perforated Valcona leather with honeycomb quilting with RS embossing offer excellent lumbar support, even in challenging driving conditions. Right down to the smallest detail, the RS design packages in grey, red or black and the combination of Alcantara and leather with contrasting stitching make for an even sportier ambience.

 **RS Q8**

**Set yourself
apart - far
apart**



Exterior Colour Options



Myth Black
Metallic



Daytona Gray
Pearlescent



Satellite Silver
Metallic



Nardo Gray



Glacier White
Metallic



Navarra Blue
Metallic



Matador Red
Metallic



Dragon Orange
Metallic

RS Q8 (TFSI) Quattro all-wheel drive (4.0TT)

Engine		Capacity	3996cc V8-cylinder
Output	441 kW (600 HP) at 6000 rpm	Gearbox	8-speed Tiptronic
Torque	800 Nm 2200 – 4500 rpm	Acceleration	0-100 km/h 3.8 sec
Fuel consumption (combined)	12.3–12.1 l / 100 km		
Exterior		التصميم الخارجي	
RS bumpers in body color (full paint finish)		مصدات RS	
Singleframe mask in Black		إطار واحد باللون الأسود	
Black Appearance package Plus		باقة التصميم الأسود	
Glossy Black RS exterior parts		أجزاء خارجية RS باللون الأسود اللامع	
RS steel brakes with Red brake calipers		مكابح من الصلب RS مع ملاقط مكابح باللون الأحمر اللامع	
RS roof spoiler		جناح سقف RS	
Black roof rails		قضبان سقف سوداء	
Loading edge protection in stainless steel		حماية حافة التحميل من الفولاذ المقاوم للصدأ	
RS sports exhaust system		نظام العادم الرياضي RS	
Wheels, 5-Y-spoke rotor style, Anthracite Black, diamond-turned, 10.5J x 23, 295/35 R23 tires		عجلات رياضية من الألومنيوم ، ذات 5 أذرع على شكل دوار ، أسود ، مقاس R23 295/35	
Exterior mirror housings in Black		أغطية المرايا الخارجية باللون الأسود	
Exterior mirrors, power-adjustable, heated and folding, auto-dimming on both sides, with memory feature		مرايا خارجية قابلة للتعديل والتسخين والطي كهربائياً مع خاصية الذاكرة وإمكانية التعطيم التلقائي علي كلا الجانبين	
Panoramic glass sunroof		فتحة سقف بانوراما	
Windshield with heat-reflecting glass		الزجاج الأمامي من الزجاج العاكس للحرارة	
Acoustic glass for door and side windows		نوافذ جانبية وخلفية بزجاج عاكس للحرارة	
Dark-tinted heat-reflecting glass		زجاج عاكس للحرارة داكن اللون	
Light		الإضاءة	
HD Matrix LED headlamps with dynamic light design and dynamic turn signal		مصابيح أمامية بتقنية HD Matrix LED ذات تصميم ديناميكي وإشارة انعطاف ديناميكية	
LED rear combination lamps with dynamic light design and dynamic turn signal		المصابيح الخلفية LED مع تصميم الإضاءة الديناميكي وإشارة الانعطاف الديناميكية	
Headlamp washer system		بخاخات غسيل المصابيح الأمامية	
LED entry lighting with RS projection in front and rear		إضاءة LED لمداخل الباب مع بروجيكتور RS في الأمام والخلف	
Interior		التصميم الداخلي	
RS scuff plates		لوحات RS من الألومنيوم	
4-zone climate control system		مكيف هوائي ثلاثي التوزيع	
Air ionizer and aromatization		منقي الهواء و الروائح	
Seat ventilation and massage feature in front		تهوية للمقاعد الأمامية مع خاصية التدليك	
Seat heaters in front and rear		سخانات للمقاعد الأمامية	
Auto-dimming interior rearview mirror with digital compass display, frameless		مراة رؤية خلفية داخلية بوظيفة التعطيم التلقائي ، بدون إطار	
Pedal cluster and foot rest in stainless steel		مجموعة الدواسة ومسند القدم من الفولاذ المقاوم للصدأ	
Sports seats Plus in front		مقاعد أمامية رياضية مطورة	
Power front seats with memory feature		مقاعد أمامية كهربائية مع خاصية الذاكرة	
Perforated Valcona Leather package with honeycomb stitching		جلد فالكونا المثقبة مع درزات على شكل خلية نحل	
4-way lumbar support for the front seats		4 اتجاهات لدعم أسفل الظهر للمقاعد الأمامية	
Rear bench seat Plus		المقعد الخلفي متطور	
Electric sunshades for the rear side windows, manual sunshade for the rear window		ستائر كهربائية للنوافذ الجانبية الخلفية ، حاجب شمس يدوي للنافذة الخلفية	

RS Q8 (TFSI) Quattro all-wheel drive (4.0TT)			
Engine		Capacity	3996cc V8-cylinder
Output	441 kW (600 HP) at 6000 rpm	Gearbox	8-speed Tiptronic
Torque	800 Nm 2200 – 4500 rpm	Acceleration	0-100 km/h 3.8 sec
Fuel consumption (combined)	12.3–12.1 l / 100 km		
Interior	التصميم الداخلي		
Headliner in Black Dinamica microfiber	بطانة السقف من ستوكات Black Dinamica		
Glossy Black operating buttons with haptic feedback and aluminum Look interior	أزرار تشغيل باللون الأسود اللامع مع ردود فعل لمسية وتصميم داخلي من الألومنيوم		
Decorative inserts in Matte Carbon Twill	حليات ديكور داخلية من نسيج كربوني المط		
Upper and lower interior elements with controls in Alcantara/leather	عناصر داخلية علوية وسفلية من الكانتارا		
RS Styling package, red	باقة RS باللون الأحمر		
Black seat belts with Red edge	أحزمة أمان سوداء بحافة حمراء		
Variably folding luggage compartment mat	دواسة قابلة للطي بصندوق الأمتعة		
Sports contour leather-wrapped multi-function steering wheel, with shift paddles, 3-spoke, flat-bottomed	عجلة قيادة رياضية ثلاثية الأذرع و متعددة الوظائف مكسوة بالجلد مع بدالات ناقل الحركة		
Ambient Lighting package plus	إضاءة داخلية خافتة متعددة الألوان		
Cigarette lighter and ashtray	ولاعة سجائر ومنفضة سجائر		
Infotainment & Navigation	خصائص الترفيهية و الملاحة		
MMI Navigation plus with MMI touch response	MMI Navigation plus مع استجابة لمس MMI		
Bang & Olufsen Advanced Sound System with 3D sound	نظام الصوت المتطور Bang & Olufsen بصوت ثلاثي الأبعاد		
Audi phone box Light	صندوق هاتف Audi		
Smartphone interface	ربط الهاتف الذكي		
DVD drive	مشغل اسطوانات فيديو رقمية		
USB ports with charging function in rear	منافذ USB مع وظيفة الشحن في الخلف		
Audi virtual cockpit plus with additional RS layout	عدادات أودي الرقمية المتقدمة بالإضافة إلى تصميم RS		
Assistance	أنظمة المساعدة		
Comfort key with SAFELOCK	المفتاح الذكي مع SAFELOCK		
Cruise control system with speed limiter	مثبت و محدد السرعة		
Adaptive air suspension - sport	تعليق هوائي متكيف – رياضي		
Parking aid Plus	حساسات ركن أمامية و خلفية		
360-degree cameras	كاميرات 360 درجة		
Audi drive select	اختيار أنظمة Audi للقيادة		
Indirect tire pressure monitoring system	نظام مراقبة ضغط الهواء في الإطارات		
Electric steering wheel adjustment	تعديل عجلة القيادة كهربائياً		
Luggage compartment lid, electrically opening and closing with sensor-controlled luggage compartment release	غطاء صندوق الأمتعة ، يفتح ويغلق كهربائياً مع تحرير مقصورة الأمتعة عن طريق حساس القدم		
Electric luggage compartment cover	غطاء داخلي صندوق الأمتعة الكهربائي		
Power latching for the doors	ابواب شفط		
Lane departure warning	تحذير مغادرة المسار		
Head-up display	شاشة عرض على الزجاج الأمامي		
Adaptive windshield wipers with integrated washer nozzles	مساحات الزجاج الأمامي المتكيفة مع بخاخات مدمجة		
Night vision assistant	مساعد الرؤية الليلية		
All-wheel steering	التوجيه بجهة العجلات		

RS Q8 (TFSI) Quattro all-wheel drive (4.0TT)

Engine		Capacity	3996cc V8-cylinder
Output	441 kW (600 HP) at 6000 rpm	Gearbox	8-speed Tiptronic
Torque	800 Nm 2200 – 4500 rpm	Acceleration	0-100 km/h 3.8 sec
Fuel consumption (combined)	12.3–12.1 l / 100 km		
Assistance		أنظمة المساعدة	
Mild hybrid		Mild hybrid	تقنية Mild hybrid
Safety		عوامل السلامة و الأمان	
ISOFIX child seat anchors for front passenger seat		مثبتات مقاعد الأطفال ISOFIX لمقعد الراكب الأمامي	
ISOFIX child seat anchors and top tether for the rear bench seat		مثبتات ISOFIX لمقعد الأطفال و رباط علوي للمقاعد الخلفية	
Tire mobility system		طقم إصلاح الأضار	
Anti-theft wheel bolts and loose wheel warning		مسامير مكافحة للسرقة وتحذير العجلة السائبة	
Anti-theft alarm system		إنذار ضد السرقة	
Audi pre sense basic		أودي قبل الشعور الأساسي	
Standard pedestrian protection		حماية المشاة	
Airbags in front, front passenger airbag can be deactivated		وسائد هوائية في الأمام ، يمكن إلغاء تنشيط الوسادة الهوائية للراكب الأمامي	
Side airbags in front and rear and curtain airbag system		الوسائد الهوائية الجانبية في الأمام والخلف و وسائد الهوائية الستائرية	

RS Q8

Dimensions

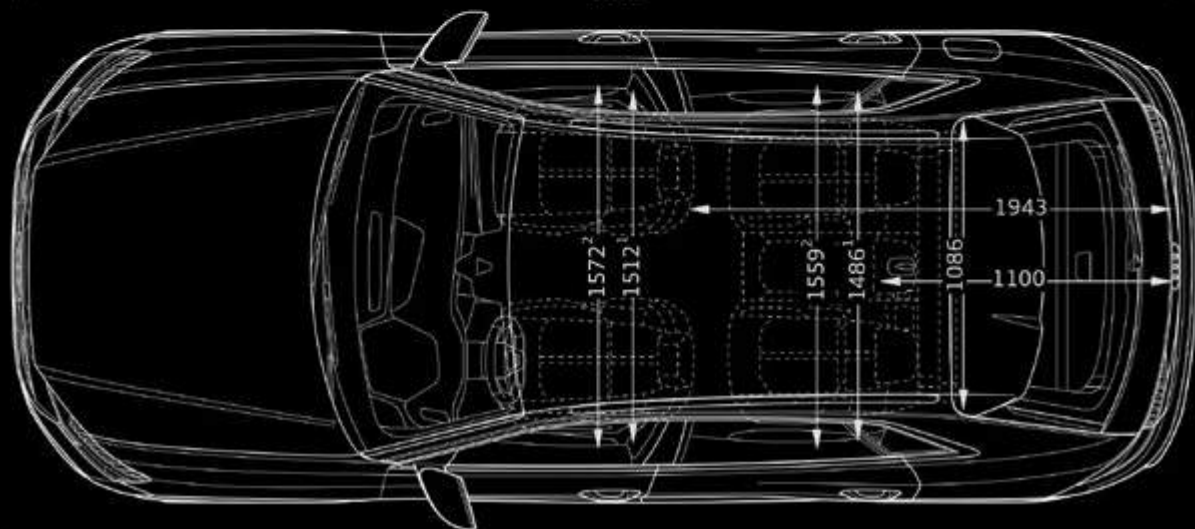
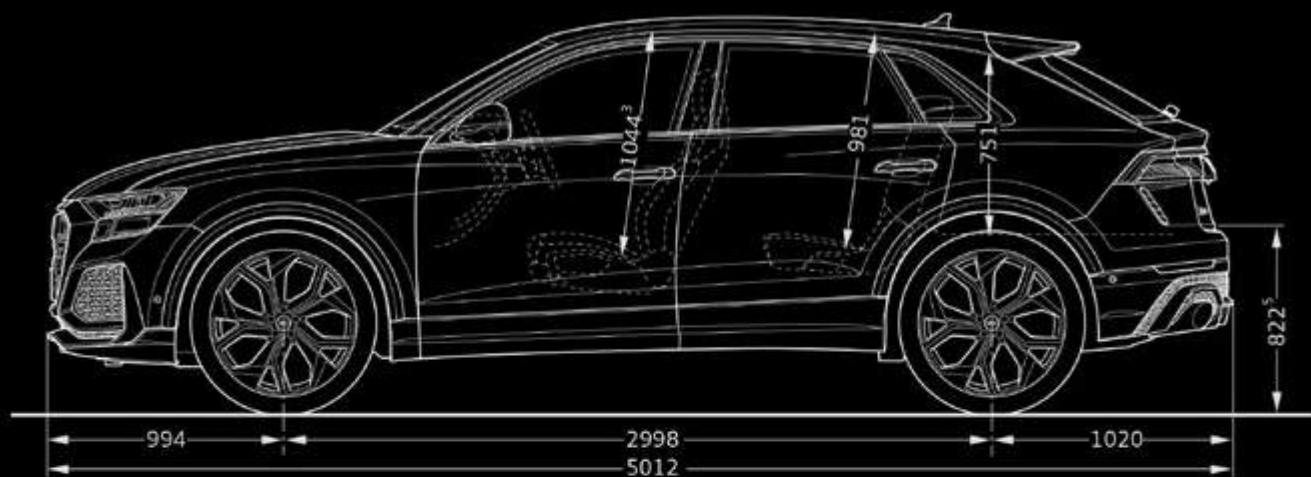
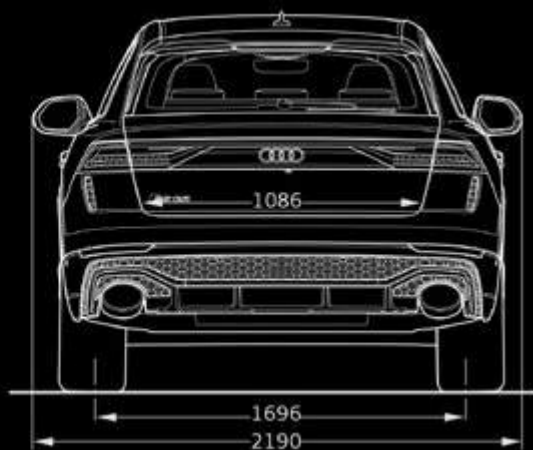
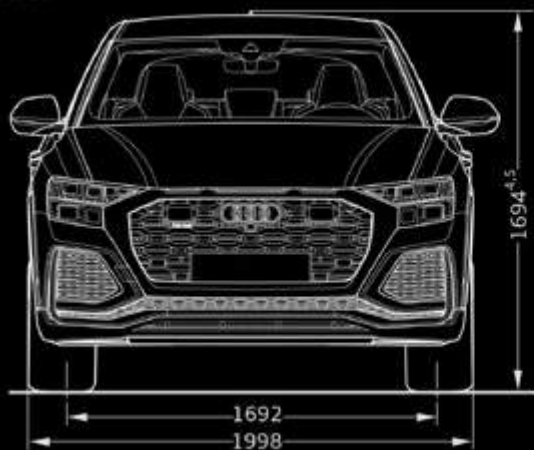

Fuel Tank capacity 85L
Trunk capacity 605/1755L
Empty weight 2,390 kg



Authorized dealers:
Audi Center Cairo
Ring road, Showrooms
District, Land no. 4, Fifth Settlement,
New Cairo, Egypt.
Tel: 01211071072/73

Audi Cairo Maadi
52, Corniche El Nil - Maadi - Cairo
Tel: 02 - 25283351
01000044003/22040/22038

Audi Approved plus /
Audi Lean service
PO Box 11 Obour Industrial City
Industrial Area Block 13001
NO. 3, 4, 17, 18 Obour City
Tel: +2 44812578

Alexandria service center
El-wasla Road, Kilo 21,
Alexandria, Egypt.
Tel: 03 - 3021150/55/62

For Inquiries: 19525
(call from outside cairo will be
according to governorate tariffs)
www.audi-eg.com

f AudiEgypt @ Audiegyptofficial

EATC Sole Importer
EGYPTIAN AUTOMOTIVE & TRADING
Egyptian Automotive & Trading

Audi Giza Zayed
Westmark Mall, 26 of July axis,
Sheikh zayed city.
Hotline: 15000

Abo Rawash service center
Abo Rawash industrial zone #
112, Kilo 28 Alex. desert road.
Tel: 02 - 235391176/8/9

Hurghada service center
Awsaty road in front of Juhayna
Square



بالنسبة للبيانات الواردة في هذا الكاتالوج، من الجائز أن تكون بعض التغييرات قد أجريت على السيارة بعد الانتهاء من تحرير هذه المطبوعة. تحتفظ الشركة لنفسها طول فترة التوريد بحق إجراء تعديل في التصميم أو في الشكل أو في درجات الألوان وكذلك تغير في حجم التحيزات. وقد تشمل الصور أيضاً على بعض الملحقات التكميلية والتحيزات الخاصة التي لا تندرج تحت التحيز الأساسي للسيارة. أما الاختلافات في درجات الألوان فهي ناتجة عن عملية الطباعة